

EN

General

The wood boards should be placed in the room in which they are to be fitted to acclimatize for 48 hours and should be carefully stacked, in their packaging, to allow air to circulate. The boards should be stored and laid in a relative humidity between 45%-65% and at a room temperature between 18°C and 21°C (65 degrees to 70 degrees Fahrenheit). In order to keep the humidity on the right level a humidifier can be used. This floor can only be used in dry rooms with a normal temperature and air humidity. This floor cannot be installed in wet rooms. Are considered to be wet rooms: kitchen, toilets, bath and shower room, utility room and all others rooms in the house that are not heated or are likely to be submitted to water on floor level. It is advised to install this floor glued down on a level and solid subfloor. The floor can be installed on most existing floors, eg. wooden floors, PVC, concrete floors. Soft long-piled wall-to wall carpets should be removed. Make sure your concrete subfloor is dry enough before you start. Use a hygrometer to check that the humidity of the subfloor is less than 2,5%. In case of installation on floor heating this should be less than 2%. Always use a moisture barrier. This parquet is suited for installation on floor heating on condition that it is a non-electrical floor heating with a maximum temperature of 26°C on the surface. There has to be a relative humidity between 45-65%. The warranty expires when these conditions are not fulfilled. Contact your dealer/fitter for more details. It is advised to mop your floor after installation with an oil conditioner (we advise WOCA Oil conditioner). This conditioner gives an extra protection and can be used once a year afterwards. For the weekly maintenance you have to add soap for oiled parquet to the water (we advise the natural or white soap of WOCA). It is forbidden to clean your oiled parquet with a polish or classic detergent. It is not recommended to mop the parquet with water only. In case of questions or problems, please contact your dealer.

This flooring is, as any other wooden floor, subject to small impressions and scratches.

Please take the following precautions to minimize them.

- Use a good doormat at every entrance
- Use soft protective pads for your table and chair legs
- Put a protective mat under chairs with wheels
- Avoid long contact with water
- Consider that sunlight will intensify the colour of your flooring

Glue down installation

1. Mark out a straight line parallel to the chosen wall, allowing a 10 mm gap for expansion. It may be necessary to scribe the first row of boards to achieve correct alignment.
2. Once the first row of boards is correctly aligned and glued in place, weight them down while the glue sets. Any surplus glue that may seep out onto the surface of the wood must be removed immediately with a damp cloth. The glue should not be applied in the groove or the tongue of the flooring.
3. Continue to fit the boards from left to the right. Always stagger the end joints by a minimum of 150mm (6") and a maximum of 300mm (11 3/4"). Measure and trim the last board to fit, allowing for the 10mm expansion gap. Where possible, use cut-offs to start the next row.
4. Flooring straps can be used to pull boards together and hold them in place whilst the glue dries.
5. The expansion gap of 10mm must be maintained during installation.
6. For the last row of boards, you can use the sandwich technique to measure the width of board required, ensuring that the row is not less than 10cm in width.
7. All pipes, pillars, frames etc must be cut around to provide suitable expansion gaps.

Warranty

1. The producer is responsible for manufacturing defects.
2. The warranty lasts for 20 years starting from the date of purchase. The invoice counts as proof of the date of purchase and only applies to the first owner.
3. The floor has to be installed correctly according to the above mentioned instructions. The warranty covers regular use. The warranty does not cover the use in damp and wet spaces.
4. Floorstrips showing visible defects may not be installed at all. These strips can be exchanged at your local dealer at no cost. Strips with visible defects that are installed nevertheless are excluded from this warranty.
5. Only abnormal abrasion is covered by this warranty. Are excluded: scratches, heavy impacts, humidity, damage caused by incorrect use or maintenance, accidents.
6. If you have a defect which falls under the conditions mentioned in this warranty, you should report this to your dealer in writing within 14 days after detecting the defect. In your letter you should include a copy of the invoice.
7. The warranty provided only relates to the floor boards supplied, consequently it does not include labour costs, the costs of additional material and any other consequential loss.
8. In case of a dispute arising from the warranty, either party may call upon an independent expert to render binding advice. In case this clause will be applicable, the cost shall be agreed on in writing by parties in advance.
9. The warranty period will not be affected after the complaint will have been acknowledged and resolved.
10. In case the warranty will be applicable, the producer will redeliver or compensate the faulty floor boards. In case the product in question should no longer be available, a replacement by an alternative product of the same quality will be ensured.

Warranty will not be applicable in case of:

The floor not having been fitted in accordance with the instructions.

The faults were noticeable prior to the floor being fitted.

Defects and/or faults having arisen due to dampness and/or water damage or any other causes as a result of force majeure.

Defects and/or faults having been caused by improper use or negligence and failure to use the product for its intended purpose as well as having been caused by having disregarded the instructions with respect to use and maintenance or any warning and overdue maintenance.

Optical faults having arisen as a result of any deformation of the floor boards due to changed climate conditions, in case of any variations in colour due to the influence of sunlight and the effects of regular aging and/or wear and tear of the finishing coat.

Stains or mechanical damage of the surface (scratches and dents etc.) resulting from improper treatment during transport, storage and in case of any damage caused by stiletto heels, furniture, stones, sand, pets etc.

ES

Generale

Las tablas deben ser depositadas en la habitación donde van a ser instaladas para que se aclimaten durante 48 horas y deberán ser cuidadosamente apiladas, en su embalaje, para permitir que circule el aire. Las tablas deben ser almacenadas con una humedad relativa entre el 45% y el 65% y con una temperatura en la habitación entre los 18°C y los 21°C (de 65 a 70 grados Fahrenheit). Con el fin de mantener la humedad en el nivel adecuado se pueden usar humidificadores. Su parquet sólo es apto para colocación en locales con temperaturas y humedad del aire normales. Su parquet no puede ser instalado en locales húmedos. Son considerados como locales húmedos: cocina, cuarto de baño, aseos, trascocina, etc y todo otro local no calentado o sujeto a humedad en el nivel del suelo. Se aconseja encolar este suelo completamente en un sustrato firme y plano. Este parquet se puede instalar sobre la mayoría de los suelos (p. ej. suelos de madera, PVC, hormigón, etc.) Debe retirar la moqueta y asegurarse de que la superficie está nivelada, está seca y es regular. Para un suelo de hormigón, asegúrese de que está suficientemente seco antes de empezar. El grado de humedad de la superficie debe ser inferior a 2,5%. En caso de instalación sobre calefacción por el suelo, la humedad tendrá que ser menos de 2%. Utilice un medidor de humedad. Este parque es apto para instalar en un sistema de calefacción por el suelo a condición de que se trate de un sistema de calefacción por el suelo tradicional con una temperatura máxima de 26°C. Hay una humedad del aire relativa permanente de entre 45 y 65%. La garantía no cubre la instalación del suelo sobre un sistema eléctrico o reversible de calefacción por el suelo. Contacte con su distribuidor/especialista para más especificaciones. Un suelo de hormigón debe cubrirse con una protección inferior. Se aconseja fregar el suelo con un aceite acondicionador (recomendamos el rigenerante per olio WOCA) inmediatamente después de su instalación. Este rigenerante per olio da una protección adicional y después se puede utilizar una vez al año. Para el mantenimiento semanal, usted debe añadir jabón para parquet aceitado al agua. (Recomendamos los jabones naturales o blancos de WOCA). Está prohibido limpiar su parquet aceitado con un polish o un detergente tradicional. ¡Se desaconseja fregar el parquet con agua pura! En caso de preguntas o problemas, contacte su distribuidor. Como todos los suelos de madera, su parquet está expuesto a arañazos y pequeños impresiones. Para evitarlo, tome las siguientes medidas de precaución:

- Coloque un buen felpudo en cada entrada
- Provea las patas de mesas y sillas de una protección suave
- Ponga una alfombra protectora debajo de sillas con ruedas
- No esponga el suelo prolongadamente a agua.
- Expuesto a la luz del sol, el color de la madera oscurecerá

Instalación pegado

1. Dibuje una línea recta paralelamente al muro escogido, con una junta de expansión de 10 mm. Podría ser necesario marcar la primera fila de planchas para conseguir una sintonización correcta.
2. Tan pronto como la primera fila de planchas esté bien alineada y encolada, empuje las planchas hacia abajo mientras la cola se seca. Se deben limpiar eventuales restos de cola que se filtran en la superficie de madera inmediatamente con un paño húmedo. La cola no se puede aplicar en la ranura ni en el borde del suelo.
3. Siga colocando las planchas de izquierda a derecha. Alterne las ranuras finales de las planchas con mínimo 150 mm y máximo 300 mm. Mida y corte la última plancha de tal modo que encaje, manteniendo una grieta de 10 mm. Para empezar una nueva fila, utilice pedazos ya cortados donde sea posible.
4. Se pueden utilizar cinturones de suelo para mantener las planchas en su lugar mientras la cola se seca.
5. Se debe mantener la junta de expansión de 10 mm durante la instalación.
6. Para la última fila de planchas, usted puede aplicar la técnica "sándwich" para medir el ancho requerido de la plancha. Procure que la fila no tenga menos de 10 cm de ancho.
7. Todas las tuberías, columnas o marcos, etc. se deberían cortar alrededor, para proporcionar una junta de expansión apropiada.

Garantía

1. El productor asume la responsabilidad de defectos de fabricación.
2. La garantía tiene una validez de 20 años a partir de la fecha de compra. La factura solo sirve de prueba de la fecha de compra. La garantía solo se aplica al primer propietario y no es transmisible.
3. El suelo se debe instalar correctamente, según las prescripciones. La garantía se aplica en caso de uso normal. Los espacios húmedos o mojados se excluyen de la garantía.
4. En ningún caso se pueden instalar tableros con defectos visibles. Esos tableros se pueden cambiar sin gastos en la empresa distribuidora dentro de los quince días después de detectar. Tableros con defectos visibles instalados no gozan de la garantía.
5. El desgaste normal no está incluido en la garantía, contrariamente a los desgastes anormales. Excluidos de la garantía son: arañazos, daños debidos a impactos y a la humedad, daños secuenciales, daños causados por uso y mantenimiento erróneos, accidentes.
6. Cada defecto incluido en la garantía se debe comunicar por escrito a la empresa distribuidora, dentro de los quince días después de detectar. Se debe también enviar una copia de la factura.
7. La garantía concedida sólo se aplica a las piezas de suelo suministradas y no a las remuneraciones, materiales adicionales u otros daños consiguientes.
8. En caso de una disputa procedente de la garantía ambas partes pueden recurrir a un experto independiente para realizar una evaluación vinculante. Si se aplica la presente cláusula, las costas serán acordadas por escrito entre las partes y por adelantado.
9. El plazo de garantía no se ve afectado en caso de reconocimiento y resolución de la reclamación.
10. En caso de la concesión de la garantía se reemplazarán las piezas defectuosas. Si el producto ya no se puede suministrar, se entregará un producto alternativo equivalente.

No se aplicará la garantía:

Si el suelo no se ha colocado según las instrucciones.

Los defectos ya estaban visibles antes de colocar el suelo.

Los defectos y/o imperfecciones se produjeron por daños de humedad y/o agua, así como por fuerza mayor.

Los defectos y/o imperfecciones se produjeron por un uso erróneo o un tratamiento descuidado, y el producto se ha utilizado para otro fin que el pretendido, o se han ignorado las instrucciones de mantenimiento o las advertencias.

Los defectos ópticos están causados por la deformación de los tableros debido a las alteraciones climatológicas, produciéndose variaciones de color por la influencia del sol y las consecuencias del envejecimiento normal y/o fenómenos de desgaste de la capa del acabado.

Manchas o daños mecánicos en la superficie (abolladuras o rayaduras, etc) por un tratamiento descuidado durante el transporte, el almacenaje, o daños a consecuencia de tacones, muebles, piedras, arena, animales domésticos, etc.

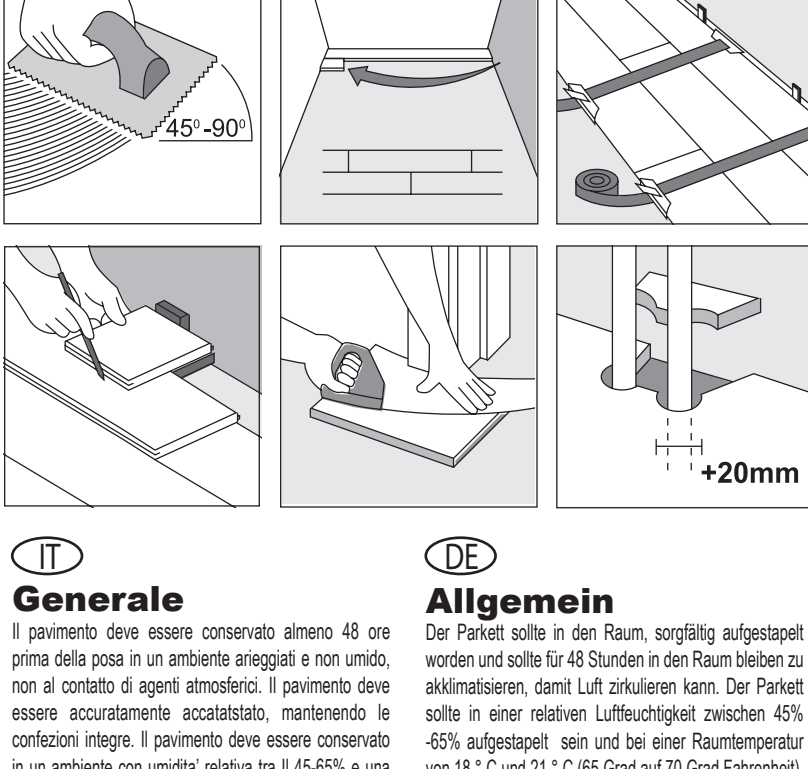

IT

Generale

Il pavimento deve essere conservato almeno 48 ore prima della posa in un ambiente arieggiato e non umido, non al contatto di agenti atmosferici. Il pavimento deve essere accuratamente accatato, mantenendo le confezioni integre. Il pavimento deve essere conservato in un ambiente con umidità relativa tra il 45-65% e una temperatura ambientale tra 18°C e 21 °C (65-70° Fahrenheit). Si consiglia di usare un umidificatore per mantenere una percentuale di umidità corretta. Per ottenere poi un insieme variato si deve mischiare i pannelli. Il pavimento è soltanto adatto all'uso nei locali asciutti a temperatura ed umidità. Si consiglia di incollare integralmente il pavimento su un sottofondo solido e piatto. Un pavimento in cemento deve seccarsi completamente prima di cominciare la posa del legno. El grado de humedad de la superficie debe ser inferior a 2,5%. En caso de instalación sobre calefacción por el suelo, la humedad tendrá que ser menos de 2%. Utilice un medidor de humedad. Sul pavimento in cemento si utilizza sempre un sottofondo. Questo parquet è adatto per essere posato su pavimento radiante, posto che sia alimentato a elettricità e che raggiunga una temperatura massima di superficie di 26°C. È necessario mantenere un livello di umidità atmosferica relativa costante tra il 45 e il 65%. La garanzia decade qualora queste condizioni non vengano rispettate. Per ulteriori dettagli, contattare il proprio distributore/tecnico. Subito dopo l'installazione, si consiglia di passare un olio rigenerante per il trattamento del vostro pavimento (si suggerisce l'impiego dell'olio rigenerante per olio WOCA). Il prodotto, dopo la prima applicazione può essere utilizzato una sola volta l'anno, doterà il vostro suolo di un ulteriore strato protettivo. Per la manutenzione settimanale, è necessario diluire in acqua detergenti per parquet oliati. (Si suggerisce l'impiego di saponi naturali o bianchi del marchio WOCA). È vietata la pulizia del parquet mediante cera o detergenti classici ed è fortemente sconsigliato l'utilizzo di sola acqua. Se avesse dei problemi o delle domande, si deve rivolgersi al distributore.

Come tutti i pavimenti in legno è soggetto a graffi ed ammaccature. Perciò si raccomanda di prendere qualche precauzione:

- Mettere uno zerbino di buon qualità ad ogni porta di entrata
- Provvedere dei feltrini alla base dei mobili
- Mettere un tappetino di protezione sotto le sedie a rotelle.
- Evitare l'esposizione prolungata all'acqua
- Si tiene conto del fatto che il colore del legno si approfondisce sotto l'influenza del sole

Montaggio incollato

1. Tracciate una linea retta, parallela alla parete scelta, mediante un giunto di dilatazione di 10 mm. Per ottenere un corretto allineamento, potrebbe essere necessario marcare la prima fila di doghe.

2. Non appena avrete provveduto ad allineare ed incollare nel modo giusto la prima fila di doghe, esercitate una pressione verso il basso per facilitare l'adesione della colla. Rimuovete immediatamente con un panno umido eventuali resti di colla colati sulla superficie del legno. Non può essere applicata colla sulle scanalature o le linguette delle doghe.

3. Continuate con la posa delle doghe procedendo da sinistra verso destra e distanziando i giunti finali delle varie file di un minimo di 150 mm e un massimo di 300 mm. Misurate e tagliate l'ultima dogha facendo in modo che risulti delle giuste dimensioni e mantenendo un foro d'espansione di 10 mm. Se possibile, impiegate i pezzi segati per iniziare la fila seguente.

4. Possono essere impiegate cinghie di tensionamento per mantenere le doghe nella posizione desiderata durante l'asciugatura della colla.

5. È necessario impiegare un giunto di espansione di 10 mm durante l'installazione.

6. Per l'ultima fila di doghe potrete impiegare la tecnica a sandwich per misurare la larghezza necessaria. Fate in modo che la fila non misuri meno di 10 cm di larghezza.

7. Tutti i tubi, le colonne, i supporti, etc. devono essere tagliati intorno in modo da garantire un adeguato spazio per l'espansione.

Garanzia

1. Il produttore è responsabile dei difetti nascosti sia per quanto riguarda il materiale, sia per quanto riguarda la fabbricazione.

2. La garanzia è valida per 20 anni dalla data d'acquisto. La fattura ha il valore di prova.

3. Il pavimento deve essere installato correttamente, secondo le istruzioni. La garanzia copre l'uso normale. Ambienti umidi e bagnati non sono coperti da garanzia.

4. Non si può utilizzare dei pannelli con difetti visibili. Questi pannelli saranno sostituiti gratuitamente dal rivenditore entro 15 giorni. Non c'è una garanzia però per i pannelli già installati avendo difetti visibili.

5. Questa forma di usura non fa parte della garanzia. L'usura anormale invece è inclusa nella garanzia. Sono anche esclusi da garanzia: i graffi, gli impatti pesanti, i danni causati da uso non corretto, da umidità, da una manutenzione sbagliata o da incidenti.

6. Se per caso constata dei difetti coperti dalla garanzia, essi dovranno essere comunicati in modo scritto al rivenditore entro 15 giorni dalla loro individuazione. La lettera di reclamo deve essere accompagnata da una copia della fattura d'acquisto.

7. La garanzia concessa si riferisce esclusivamente ai pezzi di pavimento forniti e, quindi, non al costo della mano d'opera, ai materiali aggiuntivi e ai tutti i danni indiretti.

8. In caso di controversia derivante dalla garanzia di ognuna delle parti può rivolgersi ad un esperto indipendente, il quale esprimerà un parere vincolante. In applicazione della presente clausola, i costi devono essere convenuti anticipatamente dalle parti per iscritto.

9. Il periodo di garanzia rimane invariato in caso di riconoscimento e risoluzione del reclamo.

10. Qualora venga accordata la garanzia, i pezzi difettosi vengono sostituiti. Qualora il prodotto in questione non fosse più disponibile, si provvederà ad un'alternativa equivalente.

La garanzia non è valida se:

Il pavimento non viene applicato secondo le istruzioni di posa.

I difetti erano visibili già prima della posa del pavimento.

I difetti e/o vizi sono dovuti a danni provocati dall'umidità e/o dall'acqua o da altre cause di forza maggiore.

I difetti e/o vizi sono dovuti ad un uso scorretto o a negligenza e in caso di impiego per fini diversi da quelli cui è destinato il prodotto, nonché se si ignorano le istruzioni di manutenzione o le avvertenze.

I difetti visivi sono dovuti alla deformazione dei pannelli a causa di condizioni climatiche mutate, in caso di differenze di colore dovute all'influsso della luce del sole e conseguenze di normali fenomeni di invecchiamento e/o usura del rivestimento di rifinitura.

In caso di macchie o danni meccanici della superficie (ammaccature, graffi, ecc.) dovuti a negligenza durante il trasporto, l'immagazzinamento e in caso di danni dovuti a tacchi a spillo, mobili, pietre, sabbia, animali domestici, ecc.

DE

Allgemein

Der Parkett sollte in den Raum, sorgfältig aufgestapelt worden und sollte für 48 Stunden in den Raum bleiben zu akklimatisieren, damit Luft zirkulieren kann. Der Parkett sollte in einer relativen Luftfeuchtigkeit zwischen 45% -65% aufgestapelt sein und bei einer Raumtemperatur von 18 ° C und 21 ° C (65 Grad auf 70 Grad Fahrenheit). Um die Feuchtigkeit auf der richtigen Ebene zu behalten, darf man einen Luftbefeuchter verwenden. Mischen Sie die Bretter damit herauschlagen Sie ein Resultat variiert. Ihren Boden ist nur geeignet für Gebrauch in trockenen Räumen mit normaler Raumtemperatur und Luftfeuchtigkeit. Wir empfehlen Ihnen, diesen Fußboden vollständig zu verleimen. Sorgen Sie dafür, daß der tragende Boden waagrecht und flach ist. Ein Echtholzboden kann auf die meisten bestehenden Böden wie zum Beispiel Holzfußböden, PVC-Fußböden und Betonfußböden gelegt werden. Sanfter Teppichboden mit langem Flor muß entfernt werden. Betonfußböden müssen gründlich getrocknet werden vor der Installation. Der Feuchtigkeitsgrad Ihres Untergrunds muss 2,5% unterschreiten, bei Verlegung auf Fußbodenheizung 2%. Verwenden Sie dazu einen Feuchtigkeitsmesser. Dieses Parkett eignet sich für eine Verlegung auf beheizten Fußböden. Allerdings darf es sich dabei nur um eine klassische Fußbodenheizung mit einer maximalen Heiztemperatur von 26°C handeln. Die konstante relative Luftfeuchtigkeit beträgt zwischen 45% und 65%. Eine Verlegung des Fußbodens auf einer elektrischen oder mit einem Umkehrkreislauf versehenen Fußbodenheizung wird von der Garantie nicht abgedeckt. Kontaktieren Sie dazu Ihren Vertreter/Fachmann. Verwenden Sie immer eine Untergrund auf Ihren Betonfußboden. Wir empfehlen Ihnen, den Fußboden nach dem Verlegen mit einem Öl-Refresher zu behandeln (Unsere Empfehlung: WOCA Öl-Refresher). Das empfohlene Holzbehandlungsmittel sorgt für einen zusätzlichen Schutz und braucht anschließend nur einmal jährlich aufgefrischt zu werden. Für die wöchentliche Pflege fügen Sie dem Wischwasser etwas für geöltes Parkett geeignete Seife hinzu (Wir empfehlen Ihnen WOCA-Holzbodenseife natur bzw. weiß). Tragen Sie auf Ihr geöltes Parkett niemals Politur oder ein herkömmliches Reinigungsmittel auf. Wir raten außerdem dringend von einer Behandlung des Parketts mit klarem Wasser ab. Bei Fragen oder Probleme, bitte nehmen Sie Kontakt auf mit Ihrem Händler. Wie bei jeder Holzboden können auch hier Eindrücke und Kratzer auftreten. Treffen Sie darum bitte folgende Vorsorge:

- Legen Sie eine gute Türmatte bei jedem Eingang
- Kleben Sie sanfte Schutzkappen auf Ihre Tisch- und Stuhlbeine
- Legen Sie eine Schutzmatte unter Stühle mit Rädchen
- Vermeiden Sie langen Kontakt mit Wasser
- Berücksichtigen Sie, daß Sonnenlicht die Holzfarbe vertiefen kann

In der Fläche verleimt

1. Zeichnen Sie parallel zur gewählten Wand eine gerade Linie auf und lassen Sie dabei 10 mm Platz für die Dehnungsfuge. Um einen richtigen Anleichen zu erhalten, kann es nötig sein, dass die erste Reihe der Dielen markiert werden muss.

2. Sobald die erste Dielenreihe gut ausgerichtet verleimt wurde, müssen Sie die Dielen während des Absetzens des Leims nach unten drücken. Entfernen Sie sofort eventuell auf die Holzoberfläche durchgesickerte Leimreste mit einem feuchten Tuch. Auf Nut und Feder des Bodens dürfen Sie keinen Leim auftragen.

3. Fahren Sie mit dem Verlegen der Dielen von links nach rechts fort. Verlegen Sie die Endnuten der Dielen mind. 150 mm bis max. 300 mm über Kreuz. Letzte Dielen passend ausmessen und zurechtschneiden. Berücksichtigen Sie wieder die 10 mm Dehnungsfuge. Wo möglich, verwenden Sie die abgesägten Stücke für den Beginn der nächsten Reihe.

4. Sie können für die Fixierung der Dielen während der Leimtrocknung auch Bodenriemen einsetzen.

5. Vergessen Sie während der Verlegung nicht die 10 mm Dehnungsfuge.

6. Setzen Sie für das Ausmessen der nötigen Dielenbreite der letzten Dielenreihe die Sandwichtechnik ein. Achten Sie darauf, dass die Reihenbreite nicht 10 cm unterschreitet.

7. Wir empfehlen Ihnen, ausreichend raum um Rohre, Säulen, Rahmen... zu lassen um Dehnungsfugen zu ermöglichen.

Garantie

1. Der Hersteller ist verantwortlich für die Beseitigung von versteckten Produktionsmängeln.

2. Die Garantiezeit dauert 20 Jahre ab dem Einkauf des Produkts. Die Rechnung gilt als Beweis.

3. Sorgen Sie für eine korrekte und vorschriftsgemäße Fußbodenverlegung. Die Garantie wird bei einer normalen Verwendung gewährt. Feuchte und nasse Räume fallen nicht unter die Garantie.

4. Bodenpaneele mit sichtbaren Beschädigungen sollten keinfalls verlegt werden. Schadhafte Paneele können innerhalb 14 Tagen bei Ihrem Händler umgetauscht werden. Paneele mit sichtbaren Schäden, die trotzdem verlegt wurden, unterliegen nicht der Garantieleistung.

5. Die Garantie deckt diesen normalen Abrieb nicht. Dagegen wird ein unnormaler Abrieb gedeckt durch die Garantie. Folgende Schäden sind von der Garantie ausgeschlossen: Kratzer, Eindrücke, Schäden aufgrund von Feuchtigkeit, falscher Beanspruchung und falscher Pflege oder Schäden aufgrund von Unfällen.

6. Ein festgestellter Schaden muss innerhalb von 14 Tagen bei Ihrem Händler schriftlich gemeldet werden. Zur Reklamationschreiben gehört eine Kopie Ihrer Einkaufsrechnung.

7. Die gewährte Garantie bezieht sich ausschließlich auf die gelieferten Bodenteile, deshalb nicht auf Arbeitslohn, zusätzliche Materialien und alle sonstigen Folgeschäden.

8. Bei einer Streitfrage aufgrund der Garantie auf kann jede Partei einen unabhängigen Sachverständigen engagieren, der einen verbindlichen Rat erteilt. Bei Anwendung dieser Klausel sind die Kosten im Voraus schriftlich zwischen den Parteien zu vereinbaren.

9. Die Garantiefrist bleibt unverändert im Falle der betreffenden Anerkennung und Lösung.

10. Im Falle der Garantiegewährung werden die defekten Bodenteile ersetzt. Wenn das betreffende Produkt nicht länger lieferbar ist, wird für eine gleichwertige Alternative gesorgt.

Garantieausschlüsse:

Wenn der Boden nicht gemäß den Verlegeanweisungen verlegt wurde.

Wenn die Mängel bereits vor der Bodenverlegung sichtbar waren.

Defekte und/oder Mängel durch Feuchtigkeits- und/oder Wasserschäden bzw. sonstige Ursachen infolge höherer Gewalt.

Defekte und/oder Mängel durch zweckentfremdete/falsche Nutzung oder unsorgfältiges Handeln sowie die Nichteinhaltung von Wartungsanweisungen bzw. Warnungen.

Optische Mängel durch die Verformung der Paneele aufgrund sich ändernder Klimabedingungen, als Folge von Farbunterschieden durch Sonnenlichteinwirkung und die Folgen verschiedener Alterungs- und/oder Verschleißerscheinungen der Deckschicht.

Flecken oder mechanische Schäden der Oberfläche (Dellen, Kratzer usw.) durch unsorgfältige Behandlung beim Transport und der Lagerung sowie bei Schäden infolge von Pfennigabsätzen, Möbeln, Steinen, Sand, Haustieren usw.